

ハイテグラマニホールド(HMC,HMD)

■外觀寸法図

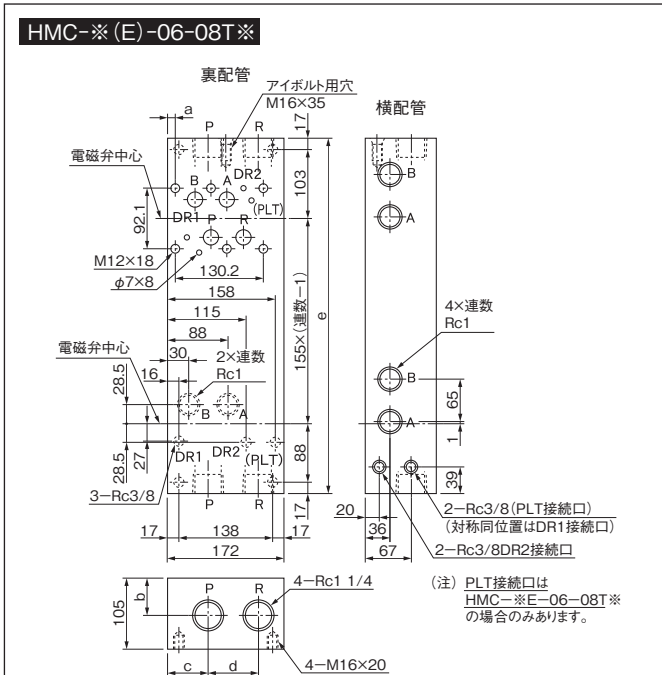
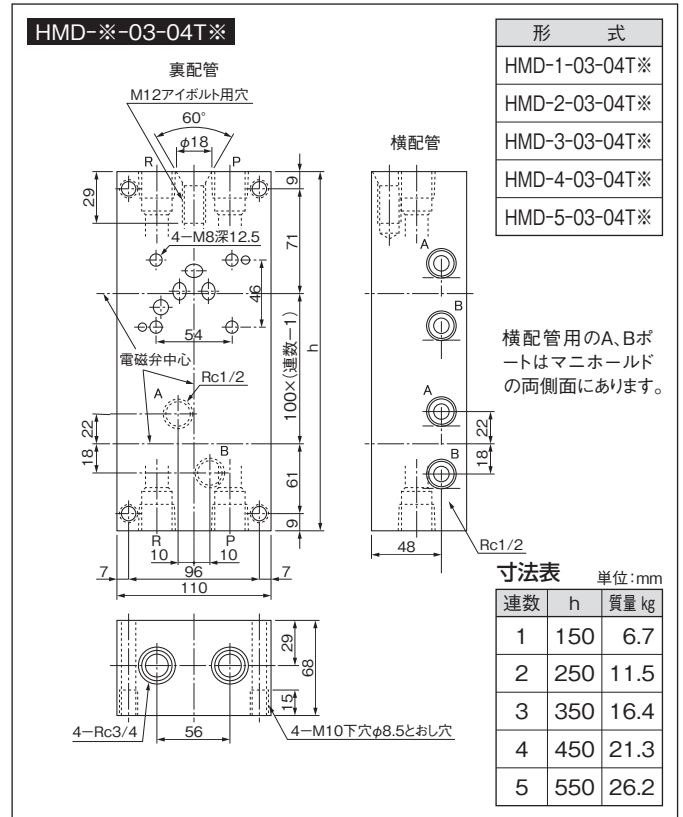
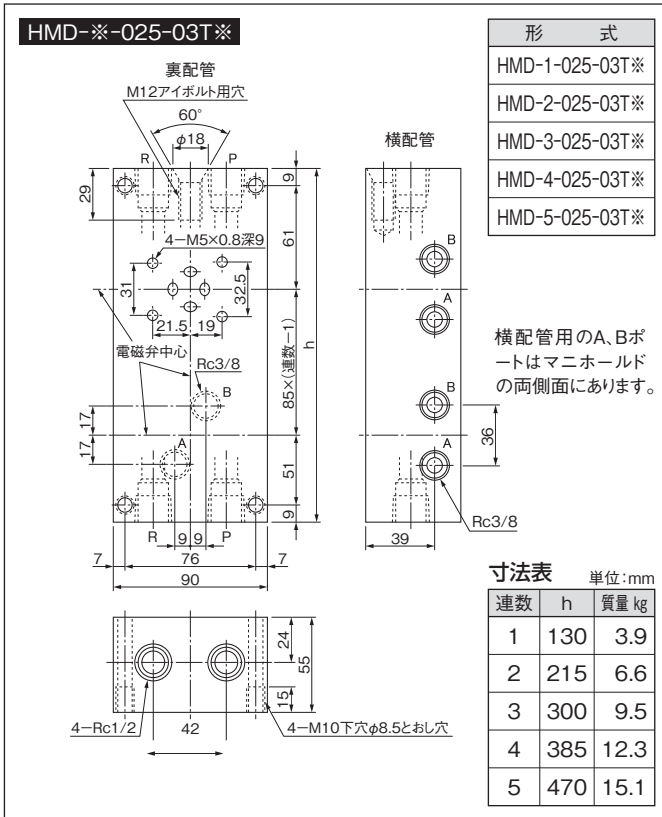

寸法表 単位:mm

形 式		a	b	c	d	e	質量 kg
HMC-1(E)-06-08T※	T1	11	56	60	74	225	25.9
	T2	13	70	54	65		
HMC-2(E)-06-08T※	T1	11	56	60	74	380	43.7
	T2	13	70	54	65		
HMC-3(E)-06-08T※	T1	11	56	60	74	535	61.4
	T2	13	70	54	65		
HMC-4(E)-06-08T※	T1	11	56	60	74	690	79.1
	T2	13	70	54	65		
HMC-5(E)-06-08T※	T1	11	56	60	74	845	96.8
	T2	13	70	54	65		

■形式説明

HMD-2(E)-025-03T2

- 配管区別
T1:ねじ結合裏配管
T2:ねじ結合横配管
- 配管サイズ
03:3/8 04:1/2 08:1
- 呼び
025、03、06
- E付
外部パイロット電磁切換弁06サイズのものにEをつける
- 連数
1:1連、2:2連、3:3連、4:4連、5:5連
- マニホールド
HMD:025、03
HMC:06

D

ハイテグラシステム(積層弁)

■形式説明

HMD-1-025-03TY2

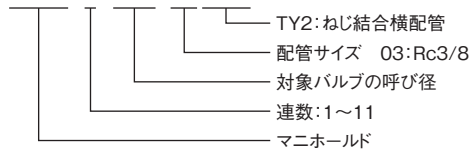

■外観寸法図

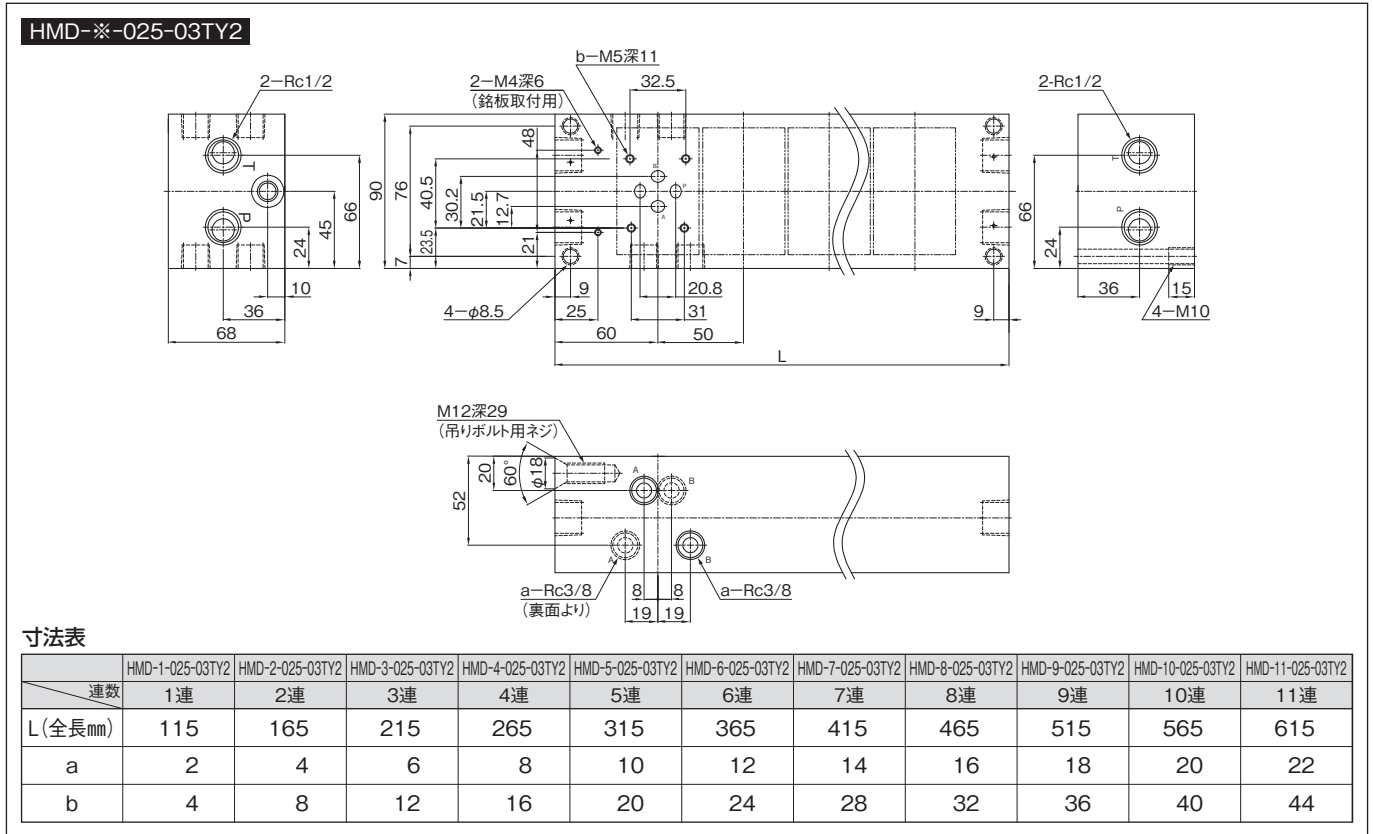

D
 ハイテグラシステム(積層弁)

スぺーサ(取付サイズ変換プレート)

■外観寸法図

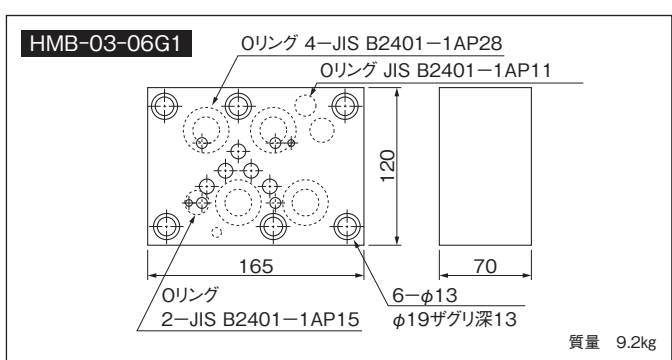
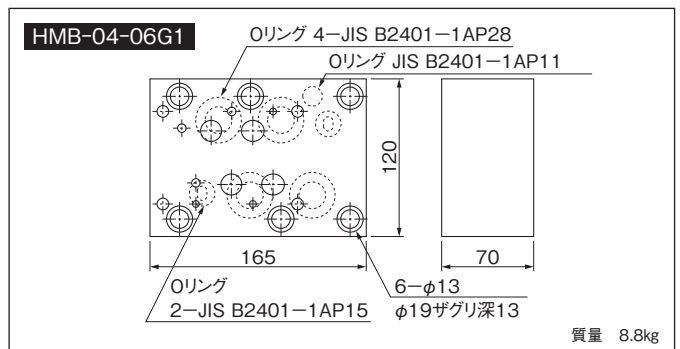
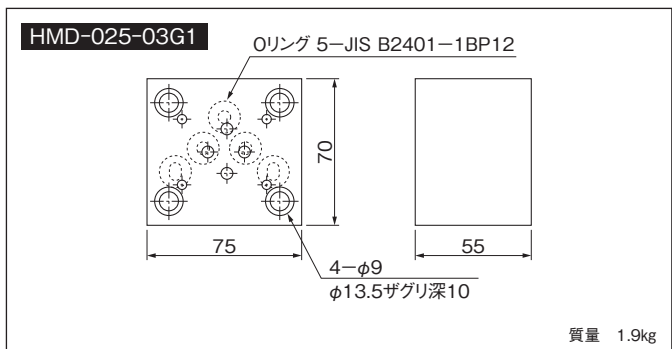

プレート

■外観寸法図

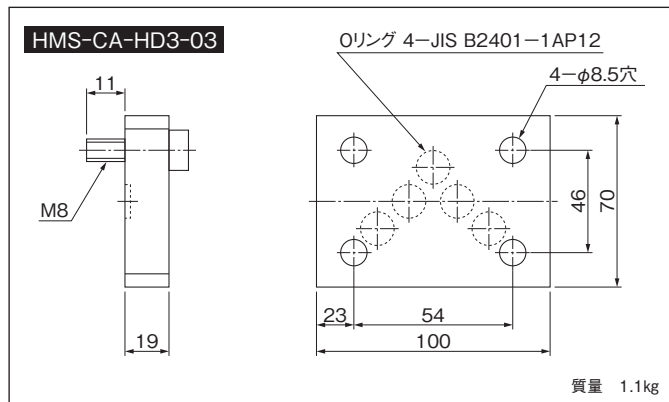
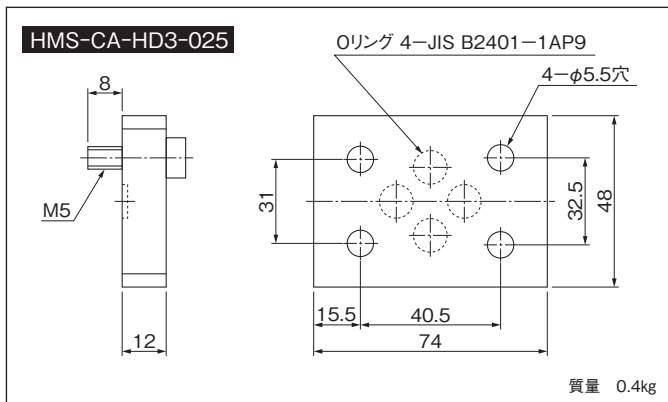

取付ボルト

■六角穴付ボルト

呼び 段数	025	03	06
2	HKS-NA-5×65	HKS-NA-8×95	HKS-NA-12×145
3	HKS-NA-5×100	HKS-NA-8×150	HKS-NA-12×230
4	HKS-NA-5×135	HKS-NA-8×205	HKS-NA-12×315
5	HKS-NA-5×170	HKS-NA-8×260	HKS-NA-12×400

■植込ボルト(締付けナット付き)

呼び 段数	025	03	06
2	HKS-NC-5×71	HKS-NC-8×106	HKS-NC-12×157
3	HKS-NC-5×106	HKS-NC-8×161	HKS-NC-12×242
4	HKS-NC-5×141	HKS-NC-8×216	HKS-NC-12×327
5	HKS-NC-5×176	HKS-NC-8×271	HKS-NC-12×412

■平行ノックピン

呼び 段数	03	06
2	—	HKS-NB-12×167
3	HKS-NP-5×90	HKS-NB-12×252
4	HKS-NP-5×145	HKS-NB-12×337
5	HKS-NP-5×200	HKS-NB-12×422

●使用例

(1)六角穴付きボルトのみを使用する例

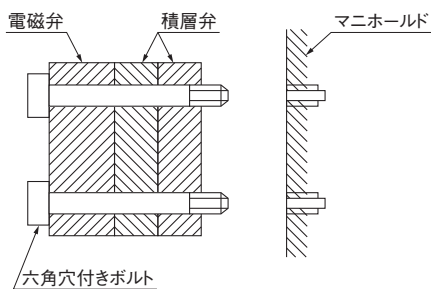

六角穴付きボルトを弁に通した状態で、マニホールドに取付け、取外します。
(03、06型の場合は、平行ノックピンもご利用ください。)

(2)植込みボルトと六角穴付きボルトを組み合わせる例

取付手順例 ①→②→③→④

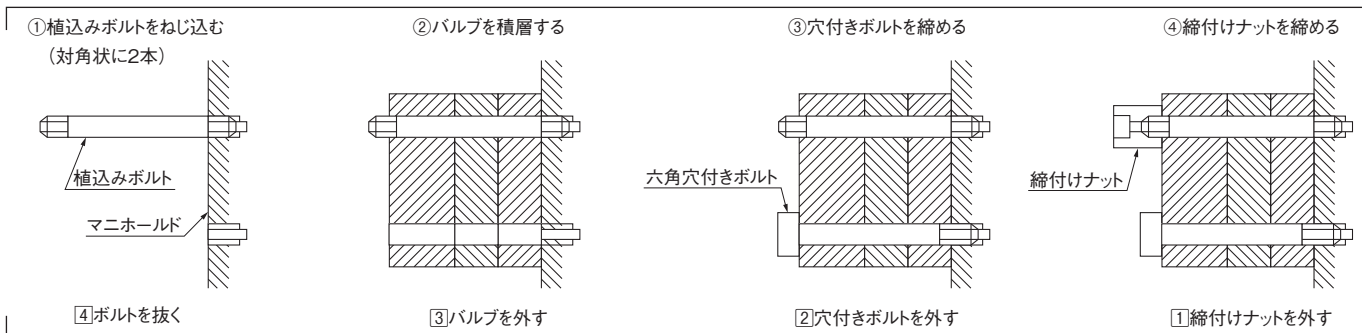

取外し手順例 ①→②→③→④

◆◆◆ 取外す場合の注意 ◆◆◆

締付けナットを緩める際、植込みボルトがナットに連れ回りして抜けてくる場合があります。
この場合は、植込みボルトを再度ねじ込んだ後、六角穴付きボルトを取外してください。

D

ハイテグラシステム(積層弁)